

# PRODUKTKATALOG



## SCHWEISSTECHNIK



*Technik verbindet!*

**HW-TECHNIK**

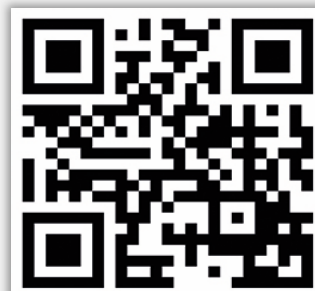

		Technische Details	Stahl 4.8 verkupfert	Edelstahl A2	Edelstahl A4	Aluminium AlMg3	Messing CuZn37
<b>DIN EN ISO 13918</b> <b>PT</b>	Schweißbolzen PT mit Spitzenzündung	3	4	5	6	7	8
<b>DIN EN ISO 13918</b> <b>IT</b>	Innengewindebuchsen IT mit Spitzenzündung	9	10	11	--	12	12
<b>DIN EN ISO 13918</b> <b>UT</b>	Schweißstifte UT mit Spitzenzündung	13	14	15	--	16	17

Technische Änderungen vorbehalten!

Richtwerte - die genauen Werte müssen am Originalbauteil ermittelt werden.

## GEWINDEBOLZEN FÜR SPITZENZÜNDUNG

DIN EN ISO 13918  
**PT**

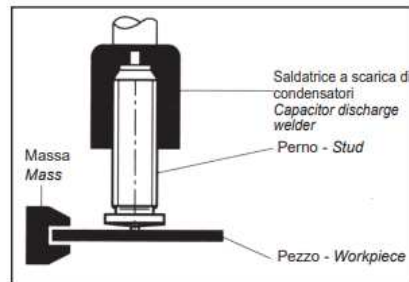

VOR DEM  
SCHWEISSEN

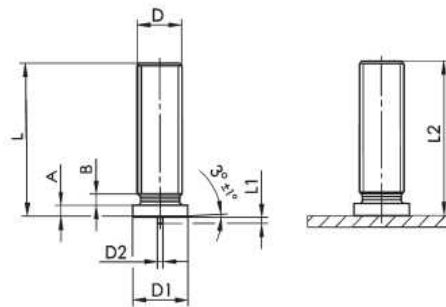

NACH DEM  
SCHWEISSEN

D	L + 0,6	D1 +/- 0,2	D2 +/- 0,08	L1 +/- 0,05	A	B max	L2
M3	siehe Seiten 4, 5, 6, 7, 8	4,5	0,60	0,55	0,7-1,4	0,6	L -0,3
M4		5,5	0,65				
M5		6,5	0,75	0,80			
M6		7,5		0,8-1,4	1,5		
M8		9			2		
M10		11	0,6-1,8				
M12		12,6					

- Material: Stahl 4.8 verkupfert

Gewinde	Art.-Nr.	Länge
M3	HW-SBSZ-M3-6	6
	HW-SBSZ-M3-8	8
	HW-SBSZ-M3-10	10
	HW-SBSZ-M3-12	12
	HW-SBSZ-M3-15	15
	HW-SBSZ-M3-16	16
	HW-SBSZ-M3-20	20
	HW-SBSZ-M3-25	25
	HW-SBSZ-M3-30	30
	HW-SBSZ-M3-35	35
HW-SBSZ-M3-40	40	
M4	HW-SBSZ-M4-6	6
	HW-SBSZ-M4-8	8
	HW-SBSZ-M4-10	10
	HW-SBSZ-M4-12	12
	HW-SBSZ-M4-15	15
	HW-SBSZ-M4-16	16
	HW-SBSZ-M4-20	20
	HW-SBSZ-M4-25	25
	HW-SBSZ-M4-30	30
	HW-SBSZ-M4-35	35
	HW-SBSZ-M4-40	40
	HW-SBSZ-M4-45	45
HW-SBSZ-M4-50	50	
M5	HW-SBSZ-M5-6	6
	HW-SBSZ-M5-8	8
	HW-SBSZ-M5-10	10
	HW-SBSZ-M5-12	12
	HW-SBSZ-M5-15	15
	HW-SBSZ-M5-16	16
	HW-SBSZ-M5-20	20
	HW-SBSZ-M5-25	25
	HW-SBSZ-M5-30	30
	HW-SBSZ-M5-35	35
	HW-SBSZ-M5-40	40
HW-SBSZ-M5-45	45	

Gewinde	Art.-Nr.	Länge
M6	HW-SBSZ-M6-8	8
	HW-SBSZ-M6-10	10
	HW-SBSZ-M6-12	12
	HW-SBSZ-M6-15	15
	HW-SBSZ-M6-16	16
	HW-SBSZ-M6-20	20
	HW-SBSZ-M6-25	25
	HW-SBSZ-M6-30	30
	HW-SBSZ-M6-35	35
	HW-SBSZ-M6-40	40
	HW-SBSZ-M6-45	45
	HW-SBSZ-M6-50	50
	HW-SBSZ-M6-55	55
M8	HW-SBSZ-M8-10	10
	HW-SBSZ-M8-12	12
	HW-SBSZ-M8-15	15
	HW-SBSZ-M8-16	16
	HW-SBSZ-M8-20	20
	HW-SBSZ-M8-25	25
	HW-SBSZ-M8-30	30
	HW-SBSZ-M8-35	35
	HW-SBSZ-M8-40	40
	HW-SBSZ-M8-45	45
	HW-SBSZ-M8-50	50
	HW-SBSZ-M8-60	60
M10	HW-SBSZ-M10-12	12
	HW-SBSZ-M10-15	15
	HW-SBSZ-M10-16	16
	HW-SBSZ-M10-20	20
	HW-SBSZ-M10-25	25
	HW-SBSZ-M10-30	30
	HW-SBSZ-M10-35	35
	HW-SBSZ-M10-40	40
	HW-SBSZ-M10-45	45
	HW-SBSZ-M10-50	50
M12	HW-SBSZ-M12-15	15
	HW-SBSZ-M12-16	16
	HW-SBSZ-M12-20	20
	HW-SBSZ-M12-25	25
	HW-SBSZ-M12-30	30
	HW-SBSZ-M12-35	35
HW-SBSZ-M12-40	40	

- Material: Edelstahl A2-50

Gewinde	Art.-Nr.	Länge
M3	HW-SBSZ-M3-6-IX	6
	HW-SBSZ-M3-8-IX	8
	HW-SBSZ-M3-10-IX	10
	HW-SBSZ-M3-12-IX	12
	HW-SBSZ-M3-15-IX	15
	HW-SBSZ-M3-16-IX	16
	HW-SBSZ-M3-20-IX	20
	HW-SBSZ-M3-25-IX	25
	HW-SBSZ-M3-30-IX	30
	HW-SBSZ-M3-35-IX	35
HW-SBSZ-M3-40-IX	40	
M4	HW-SBSZ-M4-6-IX	6
	HW-SBSZ-M4-8-IX	8
	HW-SBSZ-M4-10-IX	10
	HW-SBSZ-M4-12-IX	12
	HW-SBSZ-M4-15-IX	15
	HW-SBSZ-M4-16-IX	16
	HW-SBSZ-M4-20-IX	20
	HW-SBSZ-M4-25-IX	25
	HW-SBSZ-M4-30-IX	30
	HW-SBSZ-M4-35-IX	35
	HW-SBSZ-M4-40-IX	40
HW-SBSZ-M4-45-IX	45	
HW-SBSZ-M4-50-IX	50	
M5	HW-SBSZ-M5-6-IX	6
	HW-SBSZ-M5-8-IX	8
	HW-SBSZ-M5-10-IX	10
	HW-SBSZ-M5-12-IX	12
	HW-SBSZ-M5-15-IX	15
	HW-SBSZ-M5-16-IX	16
	HW-SBSZ-M5-20-IX	20
	HW-SBSZ-M5-25-IX	25
	HW-SBSZ-M5-30-IX	30
	HW-SBSZ-M5-35-IX	35
HW-SBSZ-M5-40-IX	40	
HW-SBSZ-M5-45-IX	45	

Gewinde	Art.-Nr.	Länge
M6	HW-SBSZ-M6-8-IX	8
	HW-SBSZ-M6-10-IX	10
	HW-SBSZ-M6-12-IX	12
	HW-SBSZ-M6-15-IX	15
	HW-SBSZ-M6-16-IX	16
	HW-SBSZ-M6-20-IX	20
	HW-SBSZ-M6-25-IX	25
	HW-SBSZ-M6-30-IX	30
	HW-SBSZ-M6-35-IX	35
	HW-SBSZ-M6-40-IX	40
	HW-SBSZ-M6-45-IX	45
	HW-SBSZ-M6-50-IX	50
HW-SBSZ-M6-55-IX	55	
M8	HW-SBSZ-M8-10-IX	10
	HW-SBSZ-M8-12-IX	12
	HW-SBSZ-M8-15-IX	15
	HW-SBSZ-M8-16-IX	16
	HW-SBSZ-M8-20-IX	20
	HW-SBSZ-M8-25-IX	25
	HW-SBSZ-M8-30-IX	30
	HW-SBSZ-M8-35-IX	35
	HW-SBSZ-M8-40-IX	40
	HW-SBSZ-M8-45-IX	45
	HW-SBSZ-M8-50-IX	50
HW-SBSZ-M8-60-IX	60	
M10	HW-SBSZ-M10-12-IX	12
	HW-SBSZ-M10-15-IX	15
	HW-SBSZ-M10-16-IX	16
	HW-SBSZ-M10-20-IX	20
	HW-SBSZ-M10-25-IX	25
	HW-SBSZ-M10-30-IX	30
	HW-SBSZ-M10-35-IX	35
	HW-SBSZ-M10-40-IX	40
	HW-SBSZ-M10-45-IX	45
	HW-SBSZ-M10-50-IX	50
M12	HW-SBSZ-M12-15-IX	15
	HW-SBSZ-M12-16-IX	16
	HW-SBSZ-M12-20-IX	20
	HW-SBSZ-M12-25-IX	25
	HW-SBSZ-M12-30-IX	30
	HW-SBSZ-M12-35-IX	35
HW-SBSZ-M12-40-IX	40	

- Material: Edelstahl A4 (AISI316)

Gewinde	Art.-Nr.	Länge
M3	HW-SBSZ-M3-6-IXA4	6
	HW-SBSZ-M3-8-IXA4	8
	HW-SBSZ-M3-10-IXA4	10
	HW-SBSZ-M3-12-IXA4	12
	HW-SBSZ-M3-15-IXA4	15
	HW-SBSZ-M3-16-IXA4	16
	HW-SBSZ-M3-20-IXA4	20
	HW-SBSZ-M3-25-IXA4	25
	HW-SBSZ-M3-30-IXA4	30
	HW-SBSZ-M3-35-IXA4	35
HW-SBSZ-M3-40-IXA4	40	
M4	HW-SBSZ-M4-6-IXA4	6
	HW-SBSZ-M4-8-IXA4	8
	HW-SBSZ-M4-10-IXA4	10
	HW-SBSZ-M4-12-IXA4	12
	HW-SBSZ-M4-15-IXA4	15
	HW-SBSZ-M4-16-IXA4	16
	HW-SBSZ-M4-20-IXA4	20
	HW-SBSZ-M4-25-IXA4	25
	HW-SBSZ-M4-30-IXA4	30
	HW-SBSZ-M4-35-IXA4	35
HW-SBSZ-M4-40-IXA4	40	
HW-SBSZ-M4-45-IXA4	45	
HW-SBSZ-M4-50-IXA4	50	
M5	HW-SBSZ-M5-6-IXA4	6
	HW-SBSZ-M5-8-IXA4	8
	HW-SBSZ-M5-10-IXA4	10
	HW-SBSZ-M5-12-IXA4	12
	HW-SBSZ-M5-15-IXA4	15
	HW-SBSZ-M5-16-IXA4	16
	HW-SBSZ-M5-20-IXA4	20
	HW-SBSZ-M5-25-IXA4	25
	HW-SBSZ-M5-30-IXA4	30
	HW-SBSZ-M5-35-IXA4	35
HW-SBSZ-M5-40-IXA4	40	
HW-SBSZ-M5-45-IXA4	45	

Gewinde	Art.-Nr.	Länge
M6	HW-SBSZ-M6-8-IXA4	8
	HW-SBSZ-M6-10-IXA4	10
	HW-SBSZ-M6-12-IXA4	12
	HW-SBSZ-M6-15-IXA4	15
	HW-SBSZ-M6-16-IXA4	16
	HW-SBSZ-M6-20-IXA4	20
	HW-SBSZ-M6-25-IXA4	25
	HW-SBSZ-M6-30-IXA4	30
	HW-SBSZ-M6-35-IXA4	35
	HW-SBSZ-M6-40-IXA4	40
HW-SBSZ-M6-45-IXA4	45	
HW-SBSZ-M6-50-IXA4	50	
HW-SBSZ-M6-55-IXA4	55	
M8	HW-SBSZ-M8-10-IXA4	10
	HW-SBSZ-M8-12-IXA4	12
	HW-SBSZ-M8-15-IXA4	15
	HW-SBSZ-M8-16-IXA4	16
	HW-SBSZ-M8-20-IXA4	20
	HW-SBSZ-M8-25-IXA4	25
	HW-SBSZ-M8-30-IXA4	30
	HW-SBSZ-M8-35-IXA4	35
	HW-SBSZ-M8-40-IXA4	40
	HW-SBSZ-M8-45-IXA4	45
HW-SBSZ-M8-50-IXA4	50	
HW-SBSZ-M8-60-IXA4	60	
M10	HW-SBSZ-M10-12-IXA4	12
	HW-SBSZ-M10-15-IXA4	15
	HW-SBSZ-M10-16-IXA4	16
	HW-SBSZ-M10-20-IXA4	20
	HW-SBSZ-M10-25-IXA4	25
	HW-SBSZ-M10-30-IXA4	30
	HW-SBSZ-M10-35-IXA4	35
	HW-SBSZ-M10-40-IXA4	40
	HW-SBSZ-M10-45-IXA4	45
	HW-SBSZ-M10-50-IXA4	50
M12	HW-SBSZ-M12-15-IXA4	15
	HW-SBSZ-M12-16-IXA4	16
	HW-SBSZ-M12-20-IXA4	20
	HW-SBSZ-M12-25-IXA4	25
	HW-SBSZ-M12-30-IXA4	30
	HW-SBSZ-M12-35-IXA4	35
HW-SBSZ-M12-40-IXA4	40	

- Material: Aluminium AlMg3

Gewinde	Art.-Nr.	Länge
M3	HW-SBSZ-M3-6-AL	6
	HW-SBSZ-M3-8-AL	8
	HW-SBSZ-M3-10-AL	10
	HW-SBSZ-M3-12-AL	12
	HW-SBSZ-M3-15-AL	15
	HW-SBSZ-M3-16-AL	16
	HW-SBSZ-M3-20-AL	20
	HW-SBSZ-M3-25-AL	25
	HW-SBSZ-M3-30-AL	30
	HW-SBSZ-M3-35-AL	35
HW-SBSZ-M3-40-AL	40	
M4	HW-SBSZ-M4-6-AL	6
	HW-SBSZ-M4-8-AL	8
	HW-SBSZ-M4-10-AL	10
	HW-SBSZ-M4-12-AL	12
	HW-SBSZ-M4-15-AL	15
	HW-SBSZ-M4-16-AL	16
	HW-SBSZ-M4-20-AL	20
	HW-SBSZ-M4-25-AL	25
	HW-SBSZ-M4-30-AL	30
	HW-SBSZ-M4-35-AL	35
	HW-SBSZ-M4-40-AL	40
HW-SBSZ-M4-45-AL	45	
HW-SBSZ-M4-50-AL	50	
M5	HW-SBSZ-M5-6-AL	6
	HW-SBSZ-M5-8-AL	8
	HW-SBSZ-M5-10-AL	10
	HW-SBSZ-M5-12-AL	12
	HW-SBSZ-M5-15-AL	15
	HW-SBSZ-M5-16-AL	16
	HW-SBSZ-M5-20-AL	20
	HW-SBSZ-M5-25-AL	25
	HW-SBSZ-M5-30-AL	30
	HW-SBSZ-M5-35-AL	35
	HW-SBSZ-M5-40-AL	40
HW-SBSZ-M5-45-AL	45	

Gewinde	Art.-Nr.	Länge
M6	HW-SBSZ-M6-8-AL	8
	HW-SBSZ-M6-10-AL	10
	HW-SBSZ-M6-12-AL	12
	HW-SBSZ-M6-15-AL	15
	HW-SBSZ-M6-16-AL	16
	HW-SBSZ-M6-20-AL	20
	HW-SBSZ-M6-25-AL	25
	HW-SBSZ-M6-30-AL	30
	HW-SBSZ-M6-35-AL	35
	HW-SBSZ-M6-40-AL	40
	HW-SBSZ-M6-45-AL	45
	HW-SBSZ-M6-50-AL	50
	HW-SBSZ-M6-55-AL	55
M8	HW-SBSZ-M8-10-AL	10
	HW-SBSZ-M8-12-AL	12
	HW-SBSZ-M8-15-AL	15
	HW-SBSZ-M8-16-AL	16
	HW-SBSZ-M8-20-AL	20
	HW-SBSZ-M8-25-AL	25
	HW-SBSZ-M8-30-AL	30
	HW-SBSZ-M8-35-AL	35
	HW-SBSZ-M8-40-AL	40
	HW-SBSZ-M8-45-AL	45
	HW-SBSZ-M8-50-AL	50
HW-SBSZ-M8-60-AL	60	
M10	HW-SBSZ-M10-12-AL	12
	HW-SBSZ-M10-15-AL	15
	HW-SBSZ-M10-16-AL	16
	HW-SBSZ-M10-20-AL	20
	HW-SBSZ-M10-25-AL	25
	HW-SBSZ-M10-30-AL	30
	HW-SBSZ-M10-35-AL	35
	HW-SBSZ-M10-40-AL	40
	HW-SBSZ-M10-45-AL	45
	HW-SBSZ-M10-50-AL	50
M12	HW-SBSZ-M12-15-AL	15
	HW-SBSZ-M12-16-AL	16
	HW-SBSZ-M12-20-AL	20
	HW-SBSZ-M12-25-AL	25
	HW-SBSZ-M12-30-AL	30
	HW-SBSZ-M12-35-AL	35
HW-SBSZ-M12-40-AL	40	

- Material: Messing CuZn37

Gewinde	Art.-Nr.	Länge
M3	HW-SBSZ-M3-6-MS	6
	HW-SBSZ-M3-8-MS	8
	HW-SBSZ-M3-10-MS	10
	HW-SBSZ-M3-12-MS	12
	HW-SBSZ-M3-15-MS	15
	HW-SBSZ-M3-16-MS	16
	HW-SBSZ-M3-20-MS	20
	HW-SBSZ-M3-25-MS	25
	HW-SBSZ-M3-30-MS	30
	HW-SBSZ-M3-35-MS	35
HW-SBSZ-M3-40-MS	40	
M4	HW-SBSZ-M4-6-MS	6
	HW-SBSZ-M4-8-MS	8
	HW-SBSZ-M4-10-MS	10
	HW-SBSZ-M4-12-MS	12
	HW-SBSZ-M4-15-MS	15
	HW-SBSZ-M4-16-MS	16
	HW-SBSZ-M4-20-MS	20
	HW-SBSZ-M4-25-MS	25
	HW-SBSZ-M4-30-MS	30
	HW-SBSZ-M4-35-MS	35
	HW-SBSZ-M4-40-MS	40
HW-SBSZ-M4-45-MS	45	
HW-SBSZ-M4-50-MS	50	
M5	HW-SBSZ-M5-6-MS	6
	HW-SBSZ-M5-8-MS	8
	HW-SBSZ-M5-10-MS	10
	HW-SBSZ-M5-12-MS	12
	HW-SBSZ-M5-15-MS	15
	HW-SBSZ-M5-16-MS	16
	HW-SBSZ-M5-20-MS	20
	HW-SBSZ-M5-25-MS	25
	HW-SBSZ-M5-30-MS	30
	HW-SBSZ-M5-35-MS	35
HW-SBSZ-M5-40-MS	40	
HW-SBSZ-M5-45-MS	45	

Gewinde	Art.-Nr.	Länge
M6	HW-SBSZ-M6-8-MS	8
	HW-SBSZ-M6-10-MS	10
	HW-SBSZ-M6-12-MS	12
	HW-SBSZ-M6-15-MS	15
	HW-SBSZ-M6-16-MS	16
	HW-SBSZ-M6-20-MS	20
	HW-SBSZ-M6-25-MS	25
	HW-SBSZ-M6-30-MS	30
	HW-SBSZ-M6-35-MS	35
	HW-SBSZ-M6-40-MS	40
	HW-SBSZ-M6-45-MS	45
	HW-SBSZ-M6-50-MS	50
	HW-SBSZ-M6-55-MS	55
M8	HW-SBSZ-M8-10-MS	10
	HW-SBSZ-M8-12-MS	12
	HW-SBSZ-M8-15-MS	15
	HW-SBSZ-M8-16-MS	16
	HW-SBSZ-M8-20-MS	20
	HW-SBSZ-M8-25-MS	25
	HW-SBSZ-M8-30-MS	30
	HW-SBSZ-M8-35-MS	35
	HW-SBSZ-M8-40-MS	40
	HW-SBSZ-M8-45-MS	45
	HW-SBSZ-M8-50-MS	50
HW-SBSZ-M8-60-MS	60	
M10	HW-SBSZ-M10-12-MS	12
	HW-SBSZ-M10-15-MS	15
	HW-SBSZ-M10-16-MS	16
	HW-SBSZ-M10-20-MS	20
	HW-SBSZ-M10-25-MS	25
	HW-SBSZ-M10-30-MS	30
	HW-SBSZ-M10-35-MS	35
	HW-SBSZ-M10-40-MS	40
	HW-SBSZ-M10-45-MS	45
	HW-SBSZ-M10-50-MS	50
M12	HW-SBSZ-M12-15-MS	15
	HW-SBSZ-M12-16-MS	16
	HW-SBSZ-M12-20-MS	20
	HW-SBSZ-M12-25-MS	25
	HW-SBSZ-M12-30-MS	30
	HW-SBSZ-M12-35-MS	35
HW-SBSZ-M12-40-MS	40	



## INNENGEWINDEBUCHSEN FÜR SPITZENZÜNDUNG

DIN EN ISO 13918  
**IT**

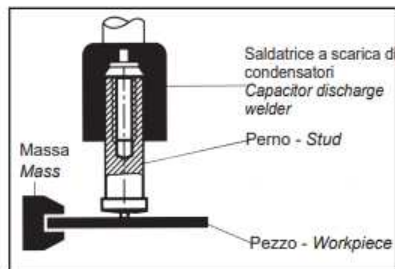

VOR DEM

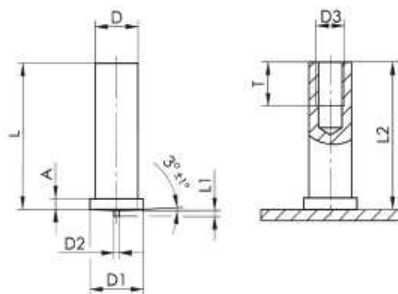

NACH DEM SCHWEISSEN

D +/- 0,1	L + 0,3	D1 +/- 0,2	D2 +/- 0,08	L1 +/- 0,05	A	D3	T + 0,5	L2
ø5	siehe Seiten 10, 11, 12, 13	6,5	0,75	0,8	0,7-1,4	M3	5	L -0,3
ø6		7,5				M4	6	
ø7,1		9	0,85	0,8-1,4	M5	7,5		
ø8					M6			
ø10,8		11,6	0,6-1,8	M8	10			

- Material: Stahl 4.8 verkupfert

Gewinde	Art.-Nr.	Länge
M3	HW-SBuSZ-M3-6	6
	HW-SBuSZ-M3-8	8
	HW-SBuSZ-M3-10	10
	HW-SBuSZ-M3-12	12
	HW-SBuSZ-M3-15	15
	HW-SBuSZ-M3-16	16
	HW-SBuSZ-M3-20	20
	HW-SBuSZ-M3-25	25
	HW-SBuSZ-M3-30	30
M4	HW-SBuSZ-M4-8	8
	HW-SBuSZ-M4-10	10
	HW-SBuSZ-M4-12	12
	HW-SBuSZ-M4-15	15
	HW-SBuSZ-M4-16	16
	HW-SBuSZ-M4-20	20
	HW-SBuSZ-M4-25	25
	HW-SBuSZ-M4-30	30
	HW-SBuSZ-M4-35	35
M5	HW-SBuSZ-M5-10	10
	HW-SBuSZ-M5-12	12
	HW-SBuSZ-M5-15	15
	HW-SBuSZ-M5-16	16
	HW-SBuSZ-M5-20	20
	HW-SBuSZ-M5-25	25
	HW-SBuSZ-M5-30	30
	HW-SBuSZ-M5-35	35
HW-SBuSZ-M5-40	40	

Gewinde	Art.-Nr.	Länge
M6	HW-SBuSZ-M6-10	10
	HW-SBuSZ-M6-12	12
	HW-SBuSZ-M6-15	15
	HW-SBuSZ-M6-16	16
	HW-SBuSZ-M6-20	20
	HW-SBuSZ-M6-25	25
	HW-SBuSZ-M6-30	30
	HW-SBuSZ-M6-35	35
	HW-SBuSZ-M6-40	40
M8	HW-SBuSZ-M8-15	15
	HW-SBuSZ-M8-16	16
	HW-SBuSZ-M8-20	20
	HW-SBuSZ-M8-25	25
	HW-SBuSZ-M8-30	30
	HW-SBuSZ-M8-35	35
	HW-SBuSZ-M8-40	40

- Material: Edelstahl A2-50

Gewinde	Art.-Nr.	Länge
M3	HW-SBuSZ-M3-6-IX	6
	HW-SBuSZ-M3-8-IX	8
	HW-SBuSZ-M3-10-IX	10
	HW-SBuSZ-M3-12-IX	12
	HW-SBuSZ-M3-15-IX	15
	HW-SBuSZ-M3-16-IX	16
	HW-SBuSZ-M3-20-IX	20
	HW-SBuSZ-M3-25-IX	25
	HW-SBuSZ-M3-30-IX	30
M4	HW-SBuSZ-M4-8-IX	8
	HW-SBuSZ-M4-10-IX	10
	HW-SBuSZ-M4-12-IX	12
	HW-SBuSZ-M4-15-IX	15
	HW-SBuSZ-M4-16-IX	16
	HW-SBuSZ-M4-20-IX	20
	HW-SBuSZ-M4-25-IX	25
	HW-SBuSZ-M4-30-IX	30
	HW-SBuSZ-M4-35-IX	35
M5	HW-SBuSZ-M5-10-IX	10
	HW-SBuSZ-M5-12-IX	12
	HW-SBuSZ-M5-15-IX	15
	HW-SBuSZ-M5-16-IX	16
	HW-SBuSZ-M5-20-IX	20
	HW-SBuSZ-M5-25-IX	25
	HW-SBuSZ-M5-30-IX	30
	HW-SBuSZ-M5-35-IX	35
HW-SBuSZ-M5-40-IX	40	

Gewinde	Art.-Nr.	Länge
M6	HW-SBuSZ-M6-10-IX	10
	HW-SBuSZ-M6-12-IX	12
	HW-SBuSZ-M6-15-IX	15
	HW-SBuSZ-M6-16-IX	16
	HW-SBuSZ-M6-20-IX	20
	HW-SBuSZ-M6-25-IX	25
	HW-SBuSZ-M6-30-IX	30
	HW-SBuSZ-M6-35-IX	35
	HW-SBuSZ-M6-40-IX	40
M8	HW-SBuSZ-M8-15-IX	15
	HW-SBuSZ-M8-16-IX	16
	HW-SBuSZ-M8-20-IX	20
	HW-SBuSZ-M8-25-IX	25
	HW-SBuSZ-M8-30-IX	30
	HW-SBuSZ-M8-35-IX	35
	HW-SBuSZ-M8-40-IX	40

- Material: Aluminium AlMg3

Gewinde	Art.-Nr.	Länge
M3	HW-SBuSZ-M3-6-AL	6
	HW-SBuSZ-M3-8-AL	8
	HW-SBuSZ-M3-10-AL	10
	HW-SBuSZ-M3-12-AL	12
	HW-SBuSZ-M3-15-AL	15
	HW-SBuSZ-M3-16-AL	16
	HW-SBuSZ-M3-20-AL	20
	HW-SBuSZ-M3-25-AL	25
M4	HW-SBuSZ-M4-8-AL	8
	HW-SBuSZ-M4-10-AL	10
	HW-SBuSZ-M4-12-AL	12
	HW-SBuSZ-M4-15-AL	15
	HW-SBuSZ-M4-16-AL	16
	HW-SBuSZ-M4-20-AL	20
	HW-SBuSZ-M4-25-AL	25
	HW-SBuSZ-M4-30-AL	30
	HW-SBuSZ-M4-35-AL	35
HW-SBuSZ-M4-40-AL	40	
M5	HW-SBuSZ-M5-10-AL	10
	HW-SBuSZ-M5-12-AL	12
	HW-SBuSZ-M5-15-AL	15
	HW-SBuSZ-M5-16-AL	16
	HW-SBuSZ-M5-20-AL	20
	HW-SBuSZ-M5-25-AL	25
	HW-SBuSZ-M5-30-AL	30
	HW-SBuSZ-M5-35-AL	35
HW-SBuSZ-M5-40-AL	40	

- Material: Messing CuZn37

Gewinde	Art.-Nr.	Länge
M3	HW-SBuSZ-M3-6-MS	6
	HW-SBuSZ-M3-8-MS	8
	HW-SBuSZ-M3-10-MS	10
	HW-SBuSZ-M3-12-MS	12
	HW-SBuSZ-M3-15-MS	15
	HW-SBuSZ-M3-16-MS	16
	HW-SBuSZ-M3-20-MS	20
	HW-SBuSZ-M3-25-MS	25
	HW-SBuSZ-M3-30-MS	30
M4	HW-SBuSZ-M4-8-MS	8
	HW-SBuSZ-M4-10-MS	10
	HW-SBuSZ-M4-12-MS	12
	HW-SBuSZ-M4-15-MS	15
	HW-SBuSZ-M4-16-MS	16
	HW-SBuSZ-M4-20-MS	20
	HW-SBuSZ-M4-25-MS	25
	HW-SBuSZ-M4-30-MS	30
	HW-SBuSZ-M4-35-MS	35
HW-SBuSZ-M4-40-MS	40	
M5	HW-SBuSZ-M5-10-MS	10
	HW-SBuSZ-M5-12-MS	12
	HW-SBuSZ-M5-15-MS	15
	HW-SBuSZ-M5-16-MS	16
	HW-SBuSZ-M5-20-MS	20
	HW-SBuSZ-M5-25-MS	25
	HW-SBuSZ-M5-30-MS	30
	HW-SBuSZ-M5-35-MS	35
HW-SBuSZ-M5-40-MS	40	

## KONDENSATOR-ENTLADUNGSSCHWEISSSTIFTE OHNE GEWINDE

DIN EN ISO 13918  
**UT**

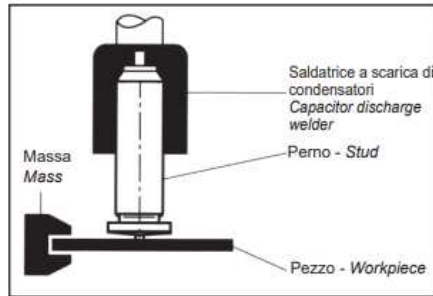

VOR DEM  
SCHWEISSEN

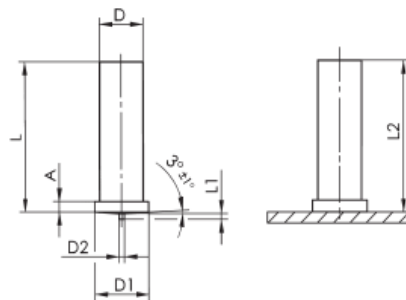

NACH DEM  
SCHWEISSEN

D	L	D1	D2	L1	A	L2
$\pm 0,1$	$+ 0,3$	$\pm 0,2$	$\pm 0,08$	$\pm 0,05$		
$\emptyset 3$	siehe Seiten 14, 15, 16, 17	4,5	0,6	0,55	0,7-1,4	L -0,3
$\emptyset 4$		5,5	0,65			
$\emptyset 5$		6,5	0,75	0,8		
$\emptyset 6$		7,5		0,85	0,8-1,4	
$\emptyset 7,1$		9				
$\emptyset 8$		11,6		0,8-1,8	L -0,6	

- Material: Stahl 4.8 verkupfert

Gewinde	Art.-Nr.	Länge
Ø 3	HW-SSSZ-D3-6	6
	HW-SSSZ-D3-8	8
	HW-SSSZ-D3-10	10
	HW-SSSZ-D3-12	12
	HW-SSSZ-D3-15	15
	HW-SSSZ-D3-16	16
	HW-SSSZ-D3-20	20
	HW-SSSZ-D3-25	25
Ø 4	HW-SSSZ-D4-6	6
	HW-SSSZ-D4-8	8
	HW-SSSZ-D4-10	10
	HW-SSSZ-D4-12	12
	HW-SSSZ-D4-15	15
	HW-SSSZ-D4-16	16
	HW-SSSZ-D4-20	20
	HW-SSSZ-D4-25	25
Ø 5	HW-SSSZ-D5-8	8
	HW-SSSZ-D5-10	10
	HW-SSSZ-D5-12	12
	HW-SSSZ-D5-15	15
	HW-SSSZ-D5-16	16
	HW-SSSZ-D5-20	20
	HW-SSSZ-D5-25	25
	HW-SSSZ-D5-30	30
	HW-SSSZ-D5-35	35
	HW-SSSZ-D5-40	40
HW-SSSZ-D5-50	50	

Gewinde	Art.-Nr.	Länge
Ø 6	HW-SSSZ-D6-8	8
	HW-SSSZ-D6-10	10
	HW-SSSZ-D6-12	12
	HW-SSSZ-D6-15	15
	HW-SSSZ-D6-16	16
	HW-SSSZ-D6-20	20
	HW-SSSZ-D6-25	25
	HW-SSSZ-D6-30	30
	HW-SSSZ-D6-35	35
	HW-SSSZ-D6-40	40
	HW-SSSZ-D6-45	45
	HW-SSSZ-D6-50	50
Ø 7,1	HW-SSSZ-D7-10	10
	HW-SSSZ-D7-12	12
	HW-SSSZ-D7-15	15
	HW-SSSZ-D7-16	16
	HW-SSSZ-D7-20	20
	HW-SSSZ-D7-25	25
	HW-SSSZ-D7-30	30
	HW-SSSZ-D7-35	35
	HW-SSSZ-D7-40	40
	HW-SSSZ-D7-45	45
Ø 8	HW-SSSZ-D8-12	12
	HW-SSSZ-D8-15	15
	HW-SSSZ-D8-16	16
	HW-SSSZ-D8-20	20
	HW-SSSZ-D8-25	25
	HW-SSSZ-D8-30	30
	HW-SSSZ-D8-35	35
	HW-SSSZ-D8-40	40
Ø 10,8	HW-SSSZ-D10-15	15
	HW-SSSZ-D10-16	16
	HW-SSSZ-D10-20	20
	HW-SSSZ-D10-25	25
	HW-SSSZ-D10-30	30
	HW-SSSZ-D10-35	35
HW-SSSZ-D10-40	40	

- Material: Edelstahl A2-50

Gewinde	Art.-Nr.	Länge
Ø 3	HW-SSSZ-D3-6-IX	6
	HW-SSSZ-D3-8-IX	8
	HW-SSSZ-D3-10-IX	10
	HW-SSSZ-D3-12-IX	12
	HW-SSSZ-D3-15-IX	15
	HW-SSSZ-D3-16-IX	16
	HW-SSSZ-D3-20-IX	20
	HW-SSSZ-D3-25-IX	25
Ø 4	HW-SSSZ-D4-6-IX	6
	HW-SSSZ-D4-8-IX	8
	HW-SSSZ-D4-10-IX	10
	HW-SSSZ-D4-12-IX	12
	HW-SSSZ-D4-15-IX	15
	HW-SSSZ-D4-16-IX	16
	HW-SSSZ-D4-20-IX	20
	HW-SSSZ-D4-25-IX	25
Ø 5	HW-SSSZ-D5-8-IX	8
	HW-SSSZ-D5-10-IX	10
	HW-SSSZ-D5-12-IX	12
	HW-SSSZ-D5-15-IX	15
	HW-SSSZ-D5-16-IX	16
	HW-SSSZ-D5-20-IX	20
	HW-SSSZ-D5-25-IX	25
	HW-SSSZ-D5-30-IX	30
	HW-SSSZ-D5-35-IX	35
	HW-SSSZ-D5-40-IX	40
HW-SSSZ-D5-50-IX	50	

Gewinde	Art.-Nr.	Länge
Ø 6	HW-SSSZ-D6-8-IX	8
	HW-SSSZ-D6-10-IX	10
	HW-SSSZ-D6-12-IX	12
	HW-SSSZ-D6-15-IX	15
	HW-SSSZ-D6-16-IX	16
	HW-SSSZ-D6-20-IX	20
	HW-SSSZ-D6-25-IX	25
	HW-SSSZ-D6-30-IX	30
	HW-SSSZ-D6-35-IX	35
	HW-SSSZ-D6-40-IX	40
	HW-SSSZ-D6-45-IX	45
	HW-SSSZ-D6-50-IX	50
Ø 7,1	HW-SSSZ-D7-10-IX	10
	HW-SSSZ-D7-12-IX	12
	HW-SSSZ-D7-15-IX	15
	HW-SSSZ-D7-16-IX	16
	HW-SSSZ-D7-20-IX	20
	HW-SSSZ-D7-25-IX	25
	HW-SSSZ-D7-30-IX	30
	HW-SSSZ-D7-35-IX	35
	HW-SSSZ-D7-40-IX	40
	HW-SSSZ-D7-45-IX	45
Ø 8	HW-SSSZ-D8-12-IX	12
	HW-SSSZ-D8-15-IX	15
	HW-SSSZ-D8-16-IX	16
	HW-SSSZ-D8-20-IX	20
	HW-SSSZ-D8-25-IX	25
	HW-SSSZ-D8-30-IX	30
	HW-SSSZ-D8-35-IX	35
	HW-SSSZ-D8-40-IX	40
Ø 10,8	HW-SSSZ-D10-15-IX	15
	HW-SSSZ-D10-16-IX	16
	HW-SSSZ-D10-20-IX	20
	HW-SSSZ-D10-25-IX	25
	HW-SSSZ-D10-30-IX	30
	HW-SSSZ-D10-35-IX	35

- Material: Aluminium AlMg3

Gewinde	Art.-Nr.	Länge
Ø 3	HW-SSSZ-D3-6-AL	6
	HW-SSSZ-D3-8-AL	8
	HW-SSSZ-D3-10-AL	10
	HW-SSSZ-D3-12-AL	12
	HW-SSSZ-D3-15-AL	15
	HW-SSSZ-D3-16-AL	16
	HW-SSSZ-D3-20-AL	20
	HW-SSSZ-D3-25-AL	25
	HW-SSSZ-D3-30-AL	30
Ø 4	HW-SSSZ-D4-6-AL	6
	HW-SSSZ-D4-8-AL	8
	HW-SSSZ-D4-10-AL	10
	HW-SSSZ-D4-12-AL	12
	HW-SSSZ-D4-15-AL	15
	HW-SSSZ-D4-16-AL	16
	HW-SSSZ-D4-20-AL	20
	HW-SSSZ-D4-25-AL	25
	HW-SSSZ-D4-30-AL	30
HW-SSSZ-D4-35-AL	35	
Ø 5	HW-SSSZ-D5-8-AL	8
	HW-SSSZ-D5-10-AL	10
	HW-SSSZ-D5-12-AL	12
	HW-SSSZ-D5-15-AL	15
	HW-SSSZ-D5-16-AL	16
	HW-SSSZ-D5-20-AL	20
	HW-SSSZ-D5-25-AL	25
	HW-SSSZ-D5-30-AL	30
	HW-SSSZ-D5-35-AL	35
	HW-SSSZ-D5-40-AL	40
	HW-SSSZ-D5-50-AL	50

Gewinde	Art.-Nr.	Länge
Ø 6	HW-SSSZ-D6-8-AL	8
	HW-SSSZ-D6-10-AL	10
	HW-SSSZ-D6-12-AL	12
	HW-SSSZ-D6-15-AL	15
	HW-SSSZ-D6-16-AL	16
	HW-SSSZ-D6-20-AL	20
	HW-SSSZ-D6-25-AL	25
	HW-SSSZ-D6-30-AL	30
	HW-SSSZ-D6-35-AL	35
	HW-SSSZ-D6-40-AL	40
	HW-SSSZ-D6-45-AL	45
Ø 7,1	HW-SSSZ-D7-10-AL	10
	HW-SSSZ-D7-12-AL	12
	HW-SSSZ-D7-15-AL	15
	HW-SSSZ-D7-16-AL	16
	HW-SSSZ-D7-20-AL	20
	HW-SSSZ-D7-25-AL	25
	HW-SSSZ-D7-30-AL	30
	HW-SSSZ-D7-35-AL	35
	HW-SSSZ-D7-40-AL	40
	HW-SSSZ-D7-45-AL	45
	HW-SSSZ-D7-50-AL	50
HW-SSSZ-D7-55-AL	55	



- Material: Messing CuZn37

Gewinde	Art.-Nr.	Länge
Ø 3	HW-SSSZ-D3-6-MS	6
	HW-SSSZ-D3-8-MS	8
	HW-SSSZ-D3-10-MS	10
	HW-SSSZ-D3-12-MS	12
	HW-SSSZ-D3-15-MS	15
	HW-SSSZ-D3-16-MS	16
	HW-SSSZ-D3-20-MS	20
	HW-SSSZ-D3-25-MS	25
	HW-SSSZ-D3-30-MS	30
Ø 4	HW-SSSZ-D4-6-MS	6
	HW-SSSZ-D4-8-MS	8
	HW-SSSZ-D4-10-MS	10
	HW-SSSZ-D4-12-MS	12
	HW-SSSZ-D4-15-MS	15
	HW-SSSZ-D4-16-MS	16
	HW-SSSZ-D4-20-MS	20
	HW-SSSZ-D4-25-MS	25
	HW-SSSZ-D4-30-MS	30
Ø 5	HW-SSSZ-D5-8-MS	8
	HW-SSSZ-D5-10-MS	10
	HW-SSSZ-D5-12-MS	12
	HW-SSSZ-D5-15-MS	15
	HW-SSSZ-D5-16-MS	16
	HW-SSSZ-D5-20-MS	20
	HW-SSSZ-D5-25-MS	25
	HW-SSSZ-D5-30-MS	30
	HW-SSSZ-D5-35-MS	35
	HW-SSSZ-D5-40-MS	40
	HW-SSSZ-D5-50-MS	50

Gewinde	Art.-Nr.	Länge
Ø 6	HW-SSSZ-D6-8-MS	8
	HW-SSSZ-D6-10-MS	10
	HW-SSSZ-D6-12-MS	12
	HW-SSSZ-D6-15-MS	15
	HW-SSSZ-D6-16-MS	16
	HW-SSSZ-D6-20-MS	20
	HW-SSSZ-D6-25-MS	25
	HW-SSSZ-D6-30-MS	30
	HW-SSSZ-D6-35-MS	35
	HW-SSSZ-D6-40-MS	40
	HW-SSSZ-D6-45-MS	45
	HW-SSSZ-D6-50-MS	50
	Ø 7,1	HW-SSSZ-D7-10-MS
HW-SSSZ-D7-12-MS		12
HW-SSSZ-D7-15-MS		15
HW-SSSZ-D7-16-MS		16
HW-SSSZ-D7-20-MS		20
HW-SSSZ-D7-25-MS		25
HW-SSSZ-D7-30-MS		30
HW-SSSZ-D7-35-MS		35
HW-SSSZ-D7-40-MS		40
HW-SSSZ-D7-45-MS		45
HW-SSSZ-D7-50-MS		50
HW-SSSZ-D7-55-MS	55	



Technik verbindet!

## Unsere Experten



**Elke Wagner**

Kaufmännische Leitung

☎ 07262-57900

☎ 07262-54474

☎ 0664-123 60 75

✉ [elke.wagner@hwtechnik.at](mailto:elke.wagner@hwtechnik.at)



**Richard Wagner**

Technische Leitung

☎ 07262-57900

☎ 07262-54474

☎ 0664-248 88 48

✉ [richard.wagner@hwtechnik.at](mailto:richard.wagner@hwtechnik.at)

Verantwortlich für Inhalt:

HW-Technik Elke Wagner

Bäckerfeld 4

A-4331 Naarn i.M.

E-Mail: [office@hwtechnik.at](mailto:office@hwtechnik.at)

UID: ATU65658807

